

Floor Frame Kit

* Estructura para piso de almacén * Kit de cadre pour plancher

CFBS106 71-68380 Assembly Manual

Manual de ensamblaje

Guide d'assemblage

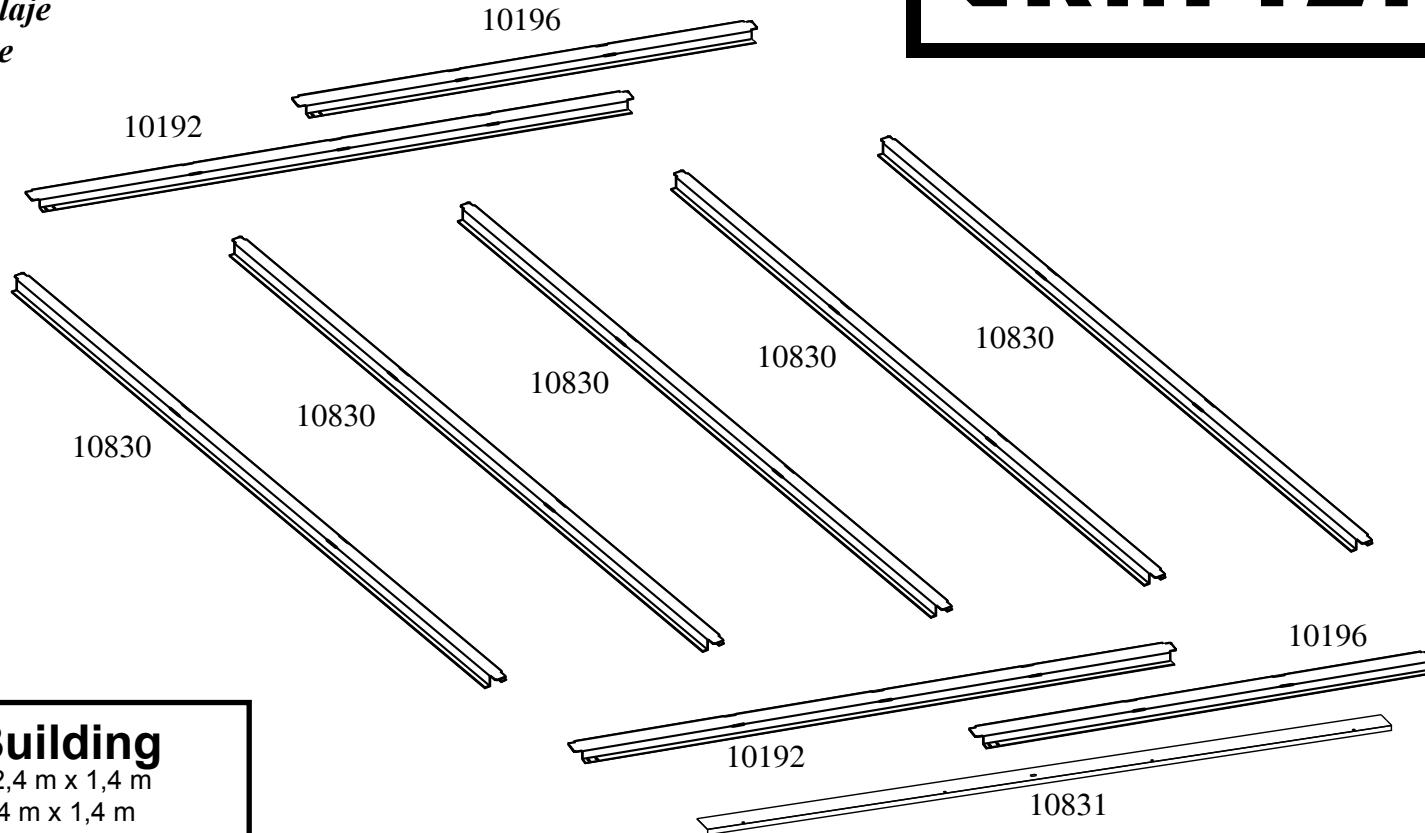

8 x 5 Building

* Edificio de 2,4 m x 1,4 m

* Remise 2,4 m x 1,4 m

Part Name	Qty
* Nombre de la pieza	* Cantidad
* Désignation de la pièce	* Quantité
10192	2
10196	2
10830	5
10831	1



Before You Begin / Site Preparation

02S

1. Before beginning construction, check local building codes regarding footings, location and other requirements.
Study and understand this owner's manual.
2. Follow all directions and dimensions carefully.
3. Follow the step sequence carefully for correct results.
4. Be sure all the parts fit together properly before proceeding.
5. **IMPORTANT:** Assemble your building before starting this kit.
6. **SAFETY FIRST:** Care must be taken when handling various pieces of your kit since some contain sharp edges.
Wear work gloves, eye protection and long sleeves when assembling or performing any maintenance on your kit.
7. **BASIC TOOLS:** No. 2 Phillips screwdriver, pliers, work gloves, tape measure, level and a spade or shovel.
8. **GROUND MUST BE LEVEL:** Be sure Floor Frames lie flat on ground.
To prepare earth bed, remove sod and other debris. Level the high spots with flat shovel and tamp the bed down.
9. **DO NOT STEP ON CHANNELS UNTIL FLOORING MATERIAL IS IN PLACE!**
10. Separate contents of the carton by the part number while reviewing parts list.
Check to be sure that you have all the necessary parts for your kit.

Antes de empezar/Preparación del sitio

1. Antes de empezar la construcción, verifique los códigos de construcción locales relativos a cimentación, localización y otros requisitos. Escudriñe y entienda este manual del propietario.
2. Siga todas las instrucciones y dimensiones con cuidado.
3. Siga la secuencia de pasos con cuidado para realizar resultados correctos.
4. Asegure que todas las piezas se junten apropiadamente antes de continuar.
5. **IMPORTANTE:** Monte el depósito antes de comenzar a utilizar este kit.
6. **LA SEGURIDAD ANTE TODO:** Hay que tener cuidado al manejar las varias piezas de su juego porque algunas tienen bordes afilados. Póngase guantes de trabajo, protección para los ojos y mangas largas cuando ensamble o cuando dé cualquier mantenimiento a su juego.
7. **HERRAMIENTAS BASICAS:** Destornillador Phillips núm. 2, alicates, guantes de trabajo, cinta métrica, nivel y azada o pala.
8. **EL SUELO DEBE ESTAR NIVELADO:** Asegure que los marcos del piso estén planos en el suelo. Para preparar la base de tierra, quite césped y otros escombros. Nivele los sitios altos con una pala plana y apisona la base.
9. **¡NO PISE LOS CANALES HASTA QUE EL MATERIAL DE PISO ESTE EN SU LUGAR!**
10. Disponga el contenido de la caja de cartón por el número de la pieza mientras repasa la lista de piezas. Controle para asegurar que Vd. Tenga todas las piezas necesarias de su juego.

Avant de commencer/Préparation du terrain

1. Avant de commencer la construction, réviser les normes locales de sécurité de construction relatives aux emplacements, à l'emplacement et aux autres exigences.
2. Suivre attentivement toutes les directives et les dimensions.
3. Suivre attentivement la séquence des étapes pour obtenir les résultats désirés.
4. Avant de poursuivre, s'assurer que toutes les pièces sont correctement ajustées.
5. **IMPORTANT :** Assembler edific avant de monter ce kit.
6. **SÉCURITÉ D'ABORD :** Manipuler soigneusement les diverses pièces du prêt-à-monter puisque certaines d'entre elles ont des angles coupants. Porter des gants de travail, une protection oculaire et des manches longues pour assembler le prêt-à-monter ou pour effectuer des travaux d'entretien.
7. **OUTILS ESSENTIELS :** tournevis Phillips n° 2, pinces, gants de travail, mètre à ruban, niveau, bêche ou pelle.
8. **ÉGALISER LE TERRAIN :** S'assurer que les pièces de la charpente du plancher reposent à plat sur le sol. Pour préparer le lit de terre, enlever le gazon et les autres débris.
Égaliser les points plus élevés avec une pelle plate et taper le lit de terre.
9. **NE PAS MARCHER SUR LES TRAVERSES AVANT D'AVOIR POSÉ LE REVÊTEMENT DU PLANCHER!**
10. Déballez les pièces selon leur numéro de pièce tout en consultant la liste des pièces. S'assurer que toutes les pièces nécessaires se trouvent dans l'emballage.

Assemble your building before starting this kit.

** Monte el depósito antes de comenzar a utilizar este kit.*

** Assembler edifice avant de monter ce kit.*

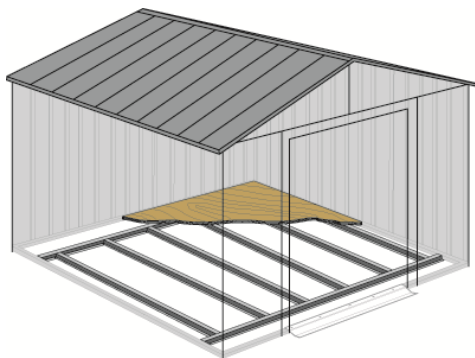

1. Assemble parts that overlap.

** Ensamble las piezas que solapan.*

** Assembler les pièces en recouvrement.*

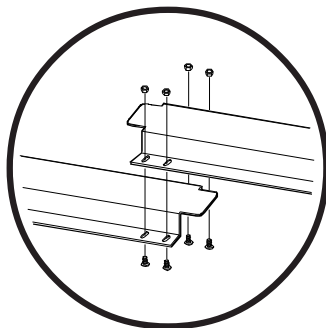

If you find a part missing or damaged
call: 1-800-851-1085 or assist@arrowsheds.com

- Si encuentra que le hacen falta piezas, llame al 1-800-851-1085
- Si une pièce est manquante ou endommagée.
Appeler 1-800-851-1085 ou faire parvenir un courriel à assist@arrowsheds.com

Include Model Number, Part Number and Part Name

- Proporcione número del modelo, número de la pieza y nombre de la pieza.
- Indiquer le numéro de modèle, le numéro de pièce et la désignation de la pièce.

2. Bend tabs and assemble remaining parts.

- * Doble las lengüetas y ensamble las piezas que quedan.
- * Plier les languettes et assembler les autres pièces.

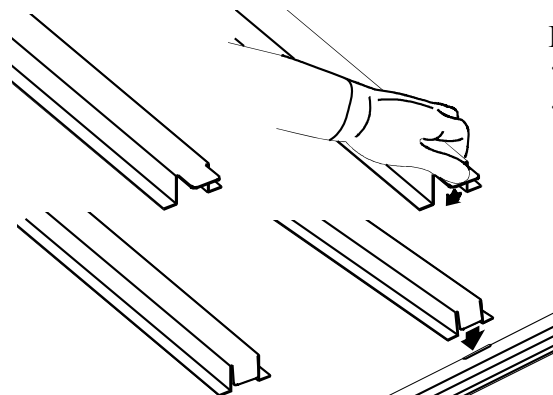

Bend Tabs

- * Doble las lengüetas
- * Plier les languettes

Assemble

- * Ensamble
- * Assembler

1. Remove ramp. * Retire la rampa. * Déposer le seuil.

2. Install replacement ramp 10831 using same four screws and holes from original ramp.

- * Instale la rampa de repuesto 10831 con los mismos cuatro tornillos y orificios de la rampa original.
- * Monter le seuil de rechange 10831 à l'aide des mêmes quatre vis et trous que pour le seuil d'origine.

IMPORTANT :

Make sure overlaps are positioned on same side of building frame.

IMPORTANT: Asegure que las solapas se coloquen en el mismo lado del marco del edificio.

IMPORTANT : S'assurer que les chevauchements sont placés du même côté du cadre de l'abri.

8 x 5

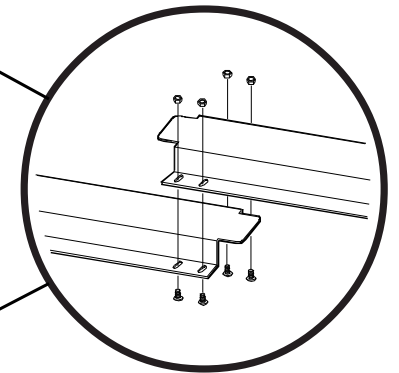
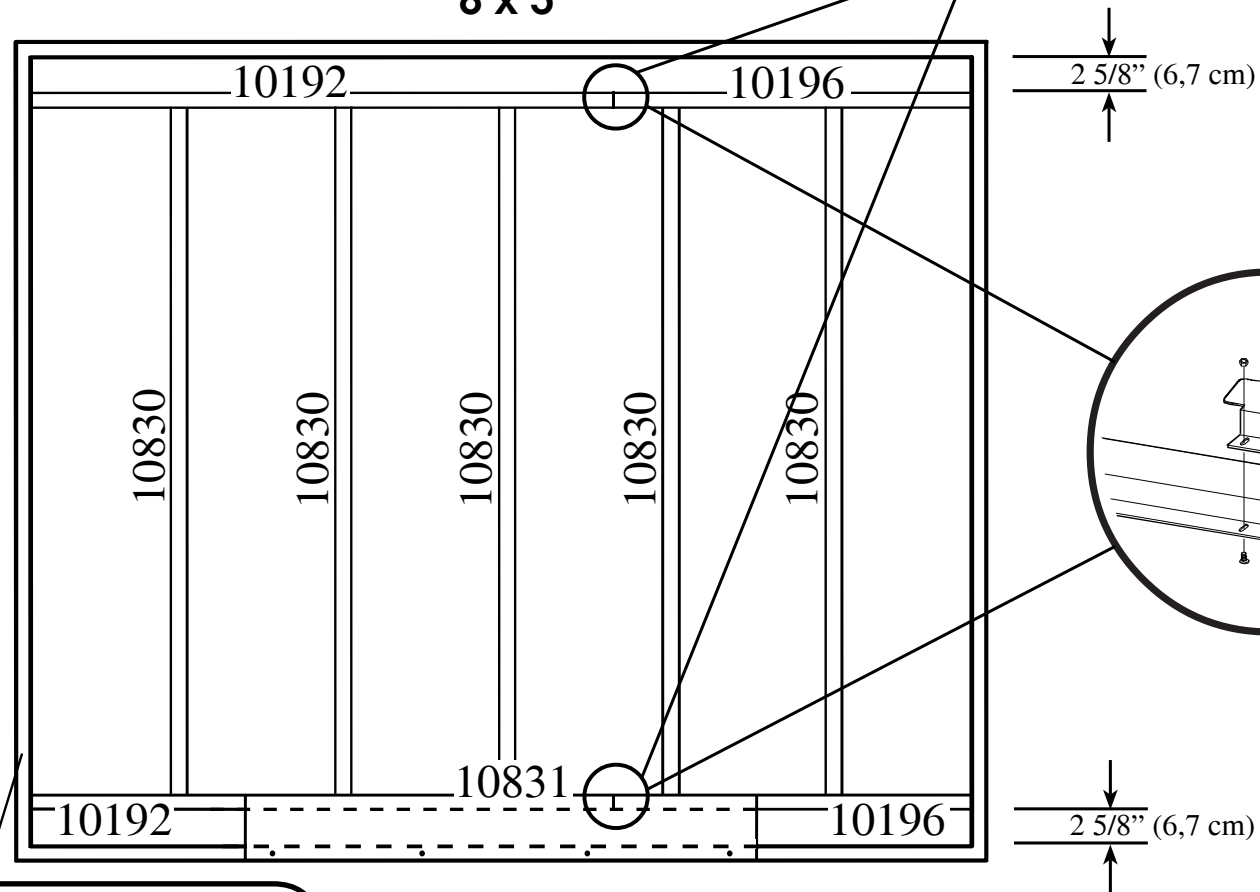

The perimeter is the floor frame from the building.

- * El perímetro es el marco del piso desde el edificio.
- * Le périmètre est le cadre de plancher du bâtiment.

Plywood Requirements

** Madera multilaminar requerida * Exigences en matière de contre-plaqué*

Two (2) Sheets for 8' x 5'

Dos (2) hojas de 1220 mm x 2440 mm para 2,4 m x 1,4 m

* Deux (2) panneaux de 1220 mm x 2440 mm pour 2,4 m x 1,4 m

5/8" Minimum Thickness. Exterior Grade

* Un mínimo de 15,5 mm de grueso. Calidad apropiada para el exterior

* Épaisseur minimale: 15,5 mm. Qualité extérieure

NOTE: Pressure Treated Lumber must not be used where it will make contact with your storage building.

The properties of Pressure Treated Lumber will cause accelerated corrosion.

If Pressure Treated Lumber comes in contact with your storage building your warranty will be voided.

NOTA: La madera tratada a presión no debe utilizarse donde haga contacto con el cobertizo de Craftsman.

Las propiedades de la madera tratada a presión causarán una corrosión acelerada.

Si la madera tratada a presión entra en contacto con el cobertizo de Craftsman, se invalidará la garantía.

REMARQUE : Ne pas utiliser de bois traité sous pression aux points de contact avec l'abri Craftsman.

Le bois traité sous pression contribue à accélérer la corrosion.

Le contact de bois traité sous pression avec l'abri Craftsman aura pour effet d'annuler la garantie.

Installing Plywood

* *Instalación de la madera multilaminar* * *Installation du contre-plaqué*

1. Cut Plywood to dimensions shown.

- * Corte la madera multilaminar según las dimensiones que se muestran.
- * Couper les panneaux de contre-plaqué selon les dimensions indiquées.

2. Fasten to frame with dry wall screws.

- * Asegúrela al marco con tornillos para cartón-yeso.
- * Fixer les pièces à la charpente avec des vis à placoplâtre.

NOTE: If the building you purchased has horizontal siding a notch must be cut in the plywood around each inside siding stud in order to get the plywood to install correctly.

For questions contact Customer Service at the number listed in your owner's manual.

* **NOTA:** Si el depósito que compró tiene revestimiento horizontal, debe realizarse una muesca en la madera terciada alrededor de cada saliente del revestimiento interior para que la madera terciada pueda colocarse correctamente.

En caso de dudas, comuníquese con el Servicio de atención al cliente al número incluido en el manual del propietario.

* **REMARQUE:** Si l'abri acheté comporte un bardage horizontal, une encoche doit être coupée dans le contreplaqué autour de chaque poteau de bardage pour pouvoir poser le contreplaqué correctement.

Pour toute question, appelez le Service après-vente au numéro figurant dans le manuel du propriétaire.

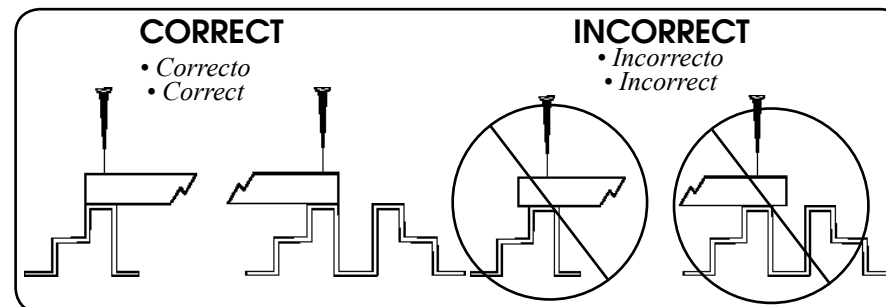

Notch plywood to accommodate wall studs.

* Haga marcas en la madera terciada para acoplar el entramado.

* Découper des encoches dans le contreplaqué pour le passage des montants muraux.

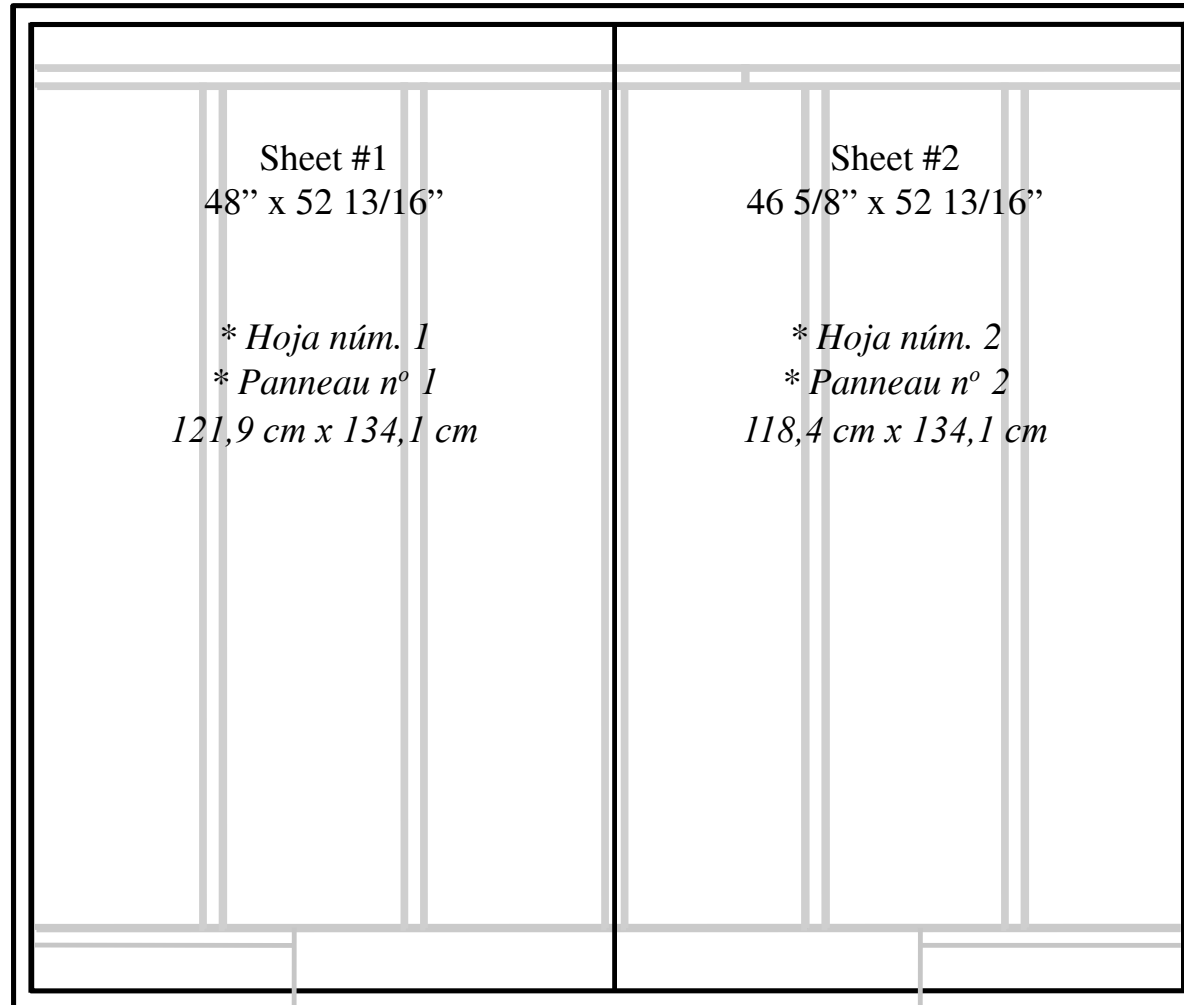



CRAFTSMAN®

Product questions or problems?

1-800-851-1085

Customer Service

**Get answers to questions, troubleshoot
problems, or order parts.**